

# ■ HYDRA SA 20



**Smontagomme superautomatico con colonna ribaltabile pneumaticamente per ruote di auto, moto e veicoli industriali leggeri da 10" a 23".**

**Super automatic tyre changer with air operated tilting of column for car, motorcycle and van wheels. Rim diameter 10" to 23".**

**Démonte pneus super-automatique avec colonne basculante pneumatiquement pour roues de voitures, motos et véhicules industriels légers de 10" à 23" de diamètre.**

**Vollautomatische Reifenmontiermaschine mit pneumatisch kippbarer Säule für Autos, Motorräder und leichte Nutzfahrzeuge mit 10" bis 23" Felgendurchmesser.**

- Pistola di gonfiaggio
- Leva alza tallone
- Gruppo filtro lubrificatore
- Serie protezione morsetti cerchi in lega
- Anello per secchio porta grasso

- Inflating gun
- Bead lifting lever
- Lubricator + filter regulator assy
- Set of alloy rims protection
- Grease-pot holder

- Pistolet de gonflage
- Levier décolle-talon
- Groupe mano-détendeur
- Jeu de protections jantes en alliage
- Anneau pour porte-graisse

- Reifenfüllvorrichtung
- Reifenhebel
- Öler
- Satz von Schutzkappen für Alufelgen
- Haltering für Schmiermittelkessel

# WERTHER



# HYDRA SA 20



Tavola autocentrante ottagonale  
Octagonal self-centering turntable  
Table autocentreuse octogonale  
Achteckiger Aufspanntisch



## Dati tecnici - Technical data - Caractéristiques techniques - Technische Eigenschaften

Bloccaggio cerchio dall'esterno	Rim clamping from outside	Serrage jante de l'extérieur	Aussenaufspannung der Felge	10"-20"
Bloccaggio cerchio dall'interno	Rim clamping from inside	Serrage jante de l'intérieur	Innenaufspannung der Felge	13"-23"
Diametro max. ruota	Max. wheel diameter	Diamètre max. roue	Max. Raddurchmesser	1060 mm
Larghezza max. ruota	Max. wheel width	Largeur max. roue	Max. Radbreite	350 mm
Forza cilindro stallonatore	Bead-breaking cylinder force	Force du vérin détalonneur	Kraft des Abdrückzylinders	2500 kg
Pressione di servizio	Operating pressure	Pression de service	Betriebsdruck	8 – 12 bar
Alimentazione	Power supply	Alimentation	Versorgungsspannung	230/400V 50 Hz - 3 ph
Potenza motore	Motor power	Puissance moteur	Motorleistung	0,75 kW
Peso	Weight	Poids	Gewicht	220 Kg
Dimensioni	Dimension	Encombrement	Abmessungen	950 x 1100 x 1910

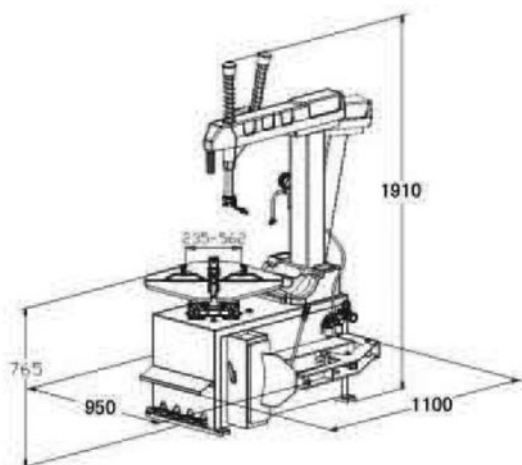
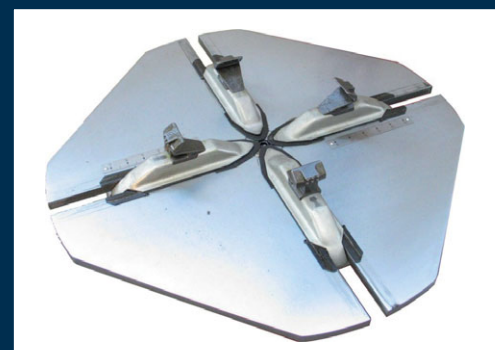
## Opzioni - Optionals - Options - Sonderzubehör

- Inflator
- Assistant H3
- Assistant H4
- Inflator
- Assistant H3
- Assistant H4
- Inflator
- Assistant H3
- Assistant H4
- Inflator
- Assistant H3
- Assistant H4



### WERTHER INTERNATIONAL S.p.A.

Via F. Brunelleschi, 12 - 42100 Cadè (RE) Italy  
Tel. ++39 0522 9431 - ++39 346 98 37 325 - ++39 346 98 37 443 - Fax ++39 0522 941997  
[www.wertherint.com](http://www.wertherint.com) - e-mail: [sales@wertherint.com](mailto:sales@wertherint.com)

Il fabbricante, nell'ambito del costante miglioramento dei propri prodotti, si riserva il diritto di apportare modifiche senza preavviso. - The company reserves the right to introduce improvements in design or specification without prior notice. - Der Hersteller behält sich das Recht vor, im Zuge der technischen Weiterentwicklung, technische Eigenschaften ohne Vorankündigung zu ändern. - Le fabricant dans le but d'améliorer constamment ses produits, se réserve le droit d'apporter des modifications sans préavis. - La compañía Werther se reserva de todos modos el derecho de aportar todas las modificaciones que considera necesarias para mejorar la estética o el funcionamiento de los productos, sin tener la obligación de avisar de ello.