

SATURNUS 36R

3,6 t

**Sollevatore idraulico
a forbice a profilo
superribassato**

**Extra-low-profile
hydraulic scissor lift**

**Pont à ciseaux
supersurbaissé**

**Elektrohydraulische
Scherenhebebühne
mit extra-niedriger
Überfahrhöhe**

**Elevador hidráulico de
tijera de perfil súper-bajo**



Su versioni 'LT' e 'ATLT': Sollevatore ausiliario da **3,6 t**
On 'LT' and 'ATLT' versions: Lifting tabel with **3,6 t** capacity
Sur versions 'LT' et 'ATLT': Levage auxiliaire capacité **3,6 t**
Auf Ausführungen 'LT' und 'ATLT': Radfreiheber **3,6 t** Tragkraft
En versiones 'LT' y 'ATLT': elevador auxiliar de **3,6 t**

- Sincronismo idraulico delle pedane
- Sicurezza idraulica in caso di sovraccarico
- Sicurezza idraulica composta da 4 circuiti indipendenti
- Sicurezza meccanica sul sollevatore ausiliario
- Guide laterali per traverse idrauliche
- Comandi uomo presente, 24V
- Serie 4 tamponi in gomma (LT e ATLT)
- Segnale acustico ultimo tratto di discesa
- Hydraulic synchronization of platforms
- Hydraulic overload safety control
- 4 independent hydraulic safety circuits
- Mechanical safety ratchet on lifting table
- Lateral guides for Jacking Beams
- 24 V, Deadman safety controls
- Comes with 4 rubber pads (on 'LT' and 'ATLT' version)
- 'Buzzer' on last portion of descent
- Synchronisation hydraulique des plateformes
- Soupape de surpression en cas de surcharge
- Sécurité hydraulique avec 4 circuits indépendants
- Cremaillère mécanique de sécurit  sur levage auxiliaire
- Rails lat raux pour traverses de levage
- Commandes de type 'homme mort', 24 V
- Jeu de 4 tampons en caoutchouc (sur versions 'LT' et 'ATLT')
- Signal sonore sur la derni re partie de descente

- Hydraulische Gleichlaufregulierung der Fahrschienen
-  berdruckventil als  berlastsicherung
- Hydraulisches Sicherheitssystem auf 4 unabh ngigen Kreisen
- Mechanische Fallsicherung an Nebenschere
- Seitel. F hrungen Achsfreiheber
- 24 V-Totmannschaltung
- 4-Fahrzeugaufnahme-Gummibl cke (auf 'LT' et 'ATLT'-Versione)
- Akustisches Signal im letzten Teil der Senkbewegung

- Sincronizaci n hidr ulica de las plataformas
- Seguridad hidr ulica contra sobrecarga
- Seguridad hidr ulica formada por 4 circuitos independientes
- Seguridad mec nica en elevador auxiliar
- Gu as laterales para travesa os hidr ulicos
- Mandos de hombre presente, 24V
- Juego de 4 tacos en goma (LT y ATLT)
- Se al ac stica  ltimo tramo de descenso

WERTHER



SATURNUS 36R

3,6 t

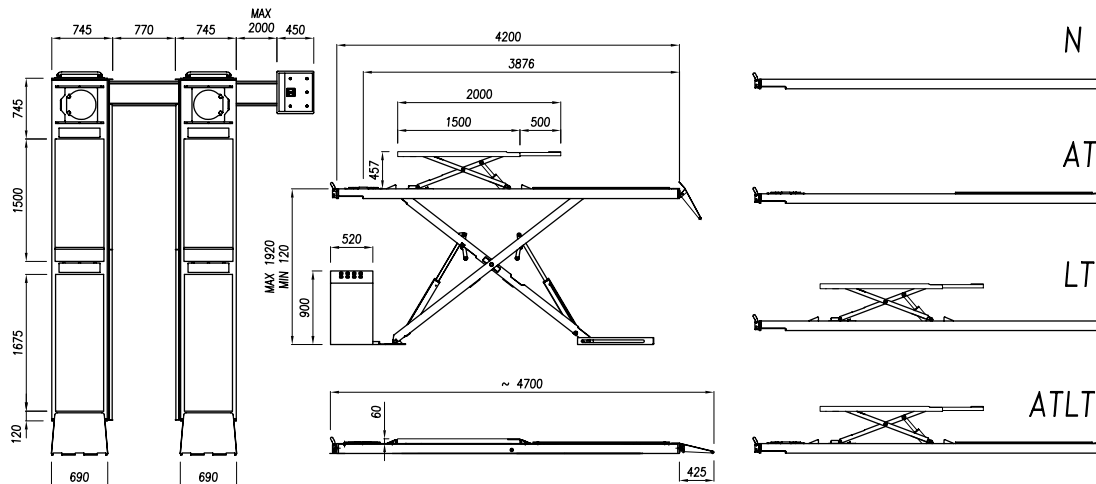

AT, ATLT

Dati tecnici - Technical data - Caractéristiques techniques - Technische Eigenschaften - Datos técnicos

Funzionamento • Operation • Fonctionnement • Funktionsweise • Funcionamiento	Elettroidraulico • Electro-hydraulic • Électrohydraulique • Elektrohydraulisch • Electro-hidráulico
Portata • Capacity • Capacité • Tragfähigkeit • Capacidad	3.600 kg
Peso • Weight • Poids • Gewicht • Peso	1500 - 2100 kg
Salita/Discesa • Lifting/lowering • Levage/descente • Hub/Senkzeit • Subida/bajada	45/50 s
Altezza di sollev. • Lifting height • Hauteur de levage • Hubhöhe • Altura de elevación	1920 mm + (457 mm**)
Altezza minima • Min. height • Hauteur min. • Mindesthöhe • Altura mínima	120 mm
Motore • Motor • Puissance moteur • Motorleistung • Motor	3 kW - 230-400 V/50 Hz 3 ph
Alimentazione pneumatica • Pneumatic feed • Alimentation pneumatique • Betriebsdruck • Alimentación neumática	6 - 8 bar

**ATLT -LT

- Serie rampe salita/discesa (2)
- Installazione standard sopra pavimento
- Drive-on / Drive-off ramps (2)
- Standard version surface mounted
- Rampes de montée / descente (2)
- Version standard installée sur sol
- Auf- und Abfahrampen (2)
- Aufbodenversion ist Standard
- Juego de rampas de subida/bajada (2)
- Instalación estándar sobre suelo
- Doppio circuito idraulico di sicurezza
- Coppia di cilindri volumetrici sotto ciascuna pedana
 - Double hydraulic system
- Double volumetric cylinder under each platform
 - Système hydraulique double
- Double vérin hydraulique sous chaque plateforme
 - Zweifaches Hydrauliksystem
 - Doppelzylinder in jeder Schere
- Doble circuito hidráulico de seguridad
- Pareja de cilindros volumétricos debajo de cada plataforma

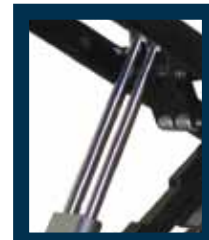

AT / ATLT

- Piatti Rotanti
- Radius plates
- Plaques pivotantes
- Drehplatten
- Platos giratorios

Opzioni - Optionals - Options - Sonderzubehör - Opciones



- Prolonghe per tubi idraulici 2 m
- Traverse per veicoli speciali
- Versione con finitura zincata a caldo
- Hose extensions 2 m
- Crosspieces for special vehicles
- Galvanized version

- Rallonges pour tuyaux hydrauliques 2 m
- Traverses pour véhicules spéciaux
- Version zinguée
- Schlauchverlängerungen 2 m
- Traversen für Sonderfahrzeuge
- Heissverzinkte Ausführung

- Sollevatore idraulico ausiliario su versioni N e AT (vedere scheda specifica)
- Hydraulic jacking beam on N and AT versions (see relevant data sheet)
- Levage auxiliaire hydraulique pour versions N et AT (voir fiche technique)
- Hydraulischer Radfreiheber auf N und AT Versionen (s. eigenes Datenblatt)
- Elevador hidráulico auxiliar en las versiones N y AT (ver ficha técnica)

- Prolongaciones para tubos hidráulicos 2 m
- Travesaños para vehículos especiales
- Versión con acabado galvanizado en caliente



- kit illuminazione
- Illumination kit
- Kit d'éclairage
- Beleuchtungsset
- Kit iluminación



WERTHER INTERNATIONAL S.p.A.

Via F. Brunelleschi, 12 - 42124 Cadè (RE) Italy

Tel. ++39 0522 9431 - ++39 346 98 37 325 - ++39 346 98 37 443 - Fax ++39 0522 941997

www.wertherint.com - e-mail: sales@wertherint.com

Il fabbricante, nell'ambito del costante miglioramento dei propri prodotti, si riserva il diritto di apportare modifiche senza preavviso. - The company reserves the right to introduce improvements in design or specification without prior notice. - Der Hersteller behält sich das Recht vor, im Zuge der technischen Weiterentwicklung, technische Eigenschaften ohne Vorankündigung zu ändern. - Le fabricant dans le but d'améliorer constamment ses produits, se réserve le droit d'apporter des modifications sans préavis. - El fabricante, en el marco de la mejora constante de sus productos, se reserva el derecho de aportar modificaciones sin previo aviso.